

Aktueller Stand der Prüfstandsentwicklung

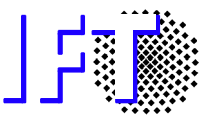

Aktueller Stand Dezember 2006:

- **Patentrecherche läuft noch**
- **Homepageübernahme durch Linde im Gange**
- **Berechnungen für Bauteilauswahl IFT in Arbeit**

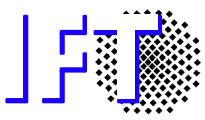

Patentrecherche

- Gliederung der Patente
- Auswahl von interessanten Patenten
- Weiterleitung der Ergebnisse

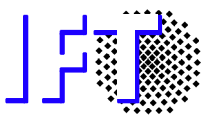

Patente Fahrzeughersteller

- Bremsen (Halte&Betrieb)
- Radaufhängungen (Feder-Dämpfer, Lenkungen)
- Lastaufnahmeeinrichtungen
- Verschiedenes

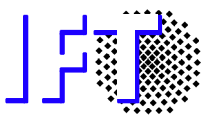

Patente Räderhersteller

- Radaufhängungen (Lagerungen)
- Radbauarten
- Felgenbauarten
- Arretierungen (bei Lenkrollen)

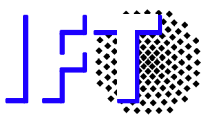

Patente Werkstoffhersteller

- Werkstoffzusammensetzungen
- Prozeßbeschreibungen
- Radbauweisen

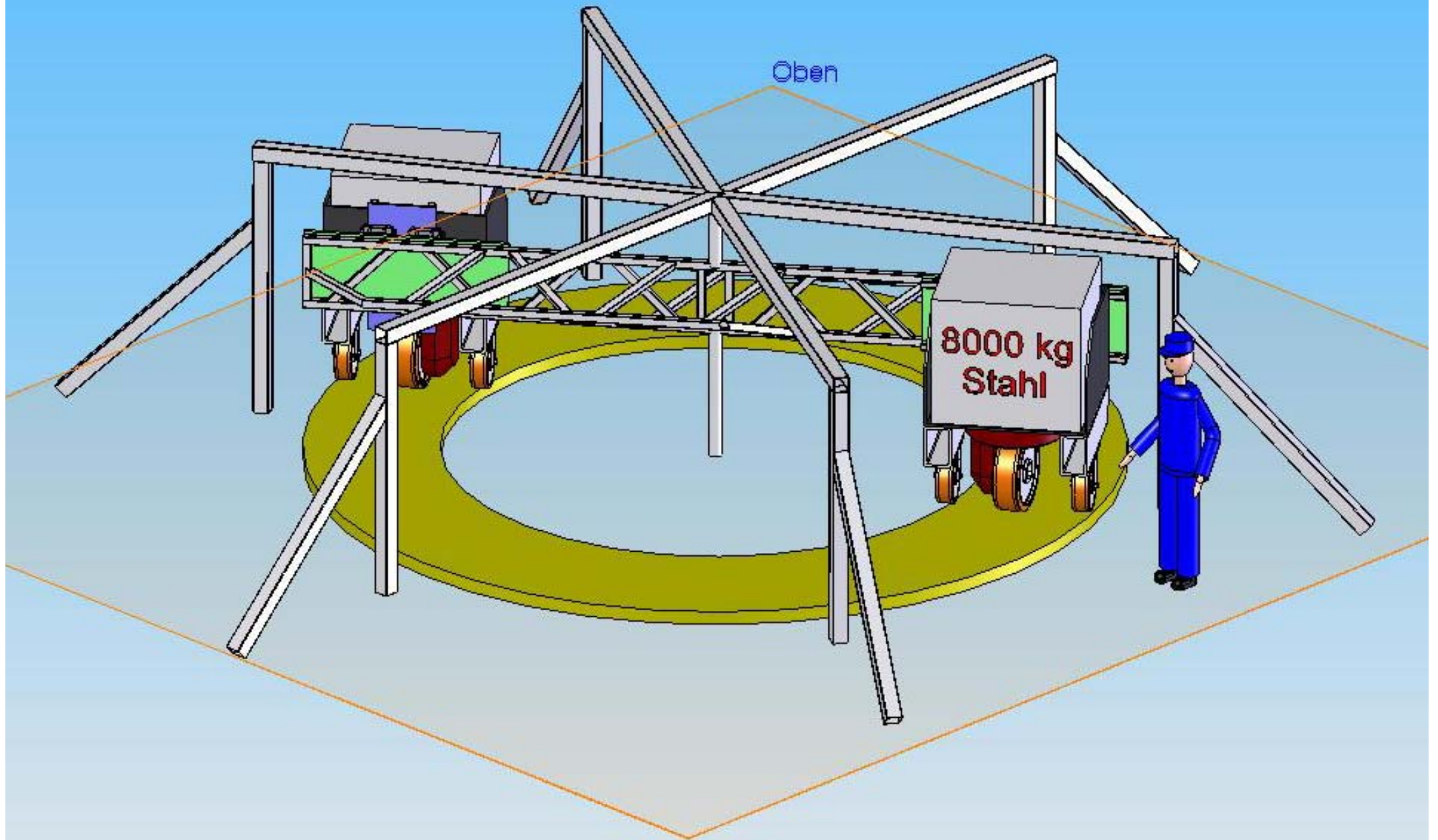

Oben

8000 kg
Stahl

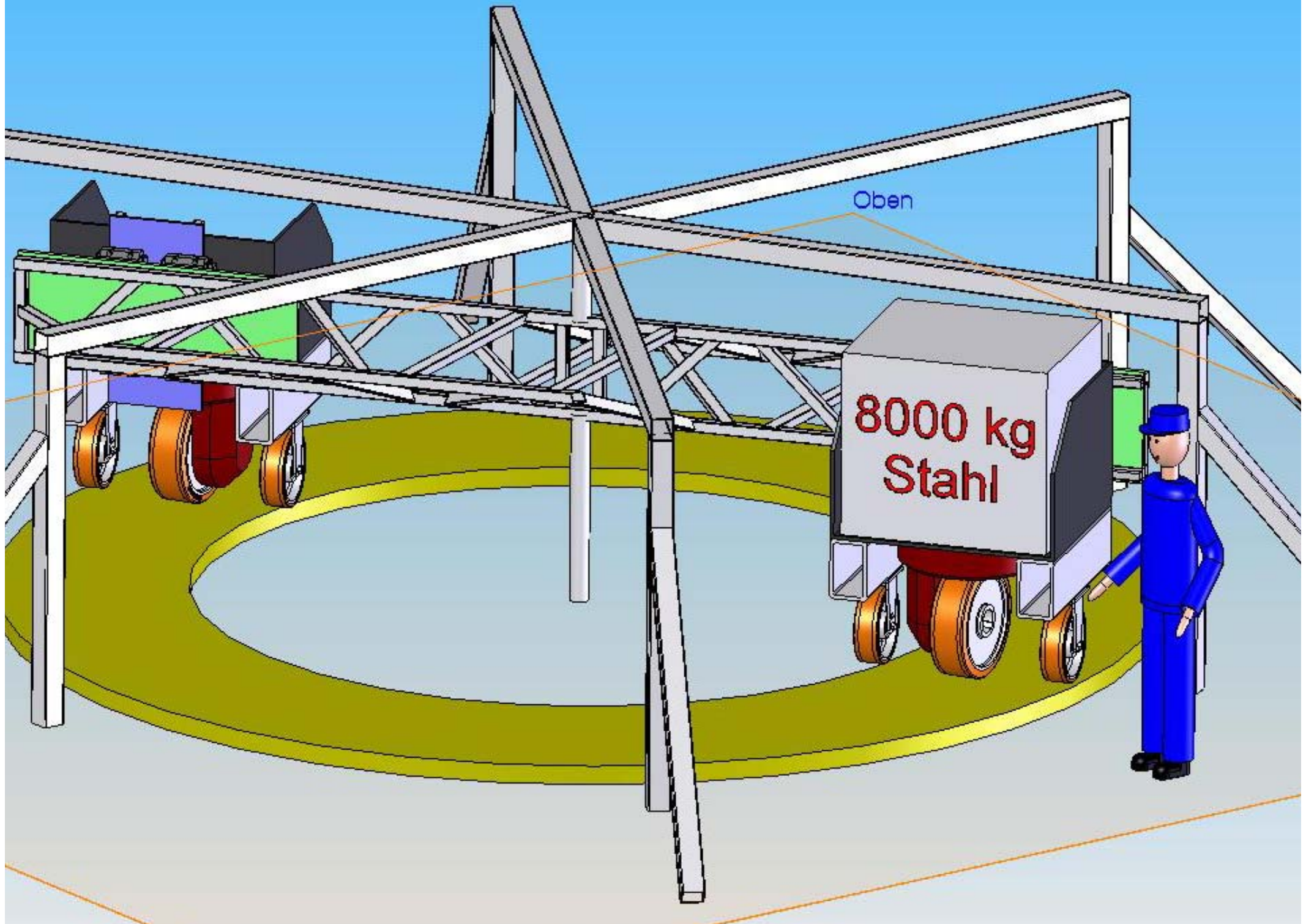

Oben

8000 kg
Stahl

Oben

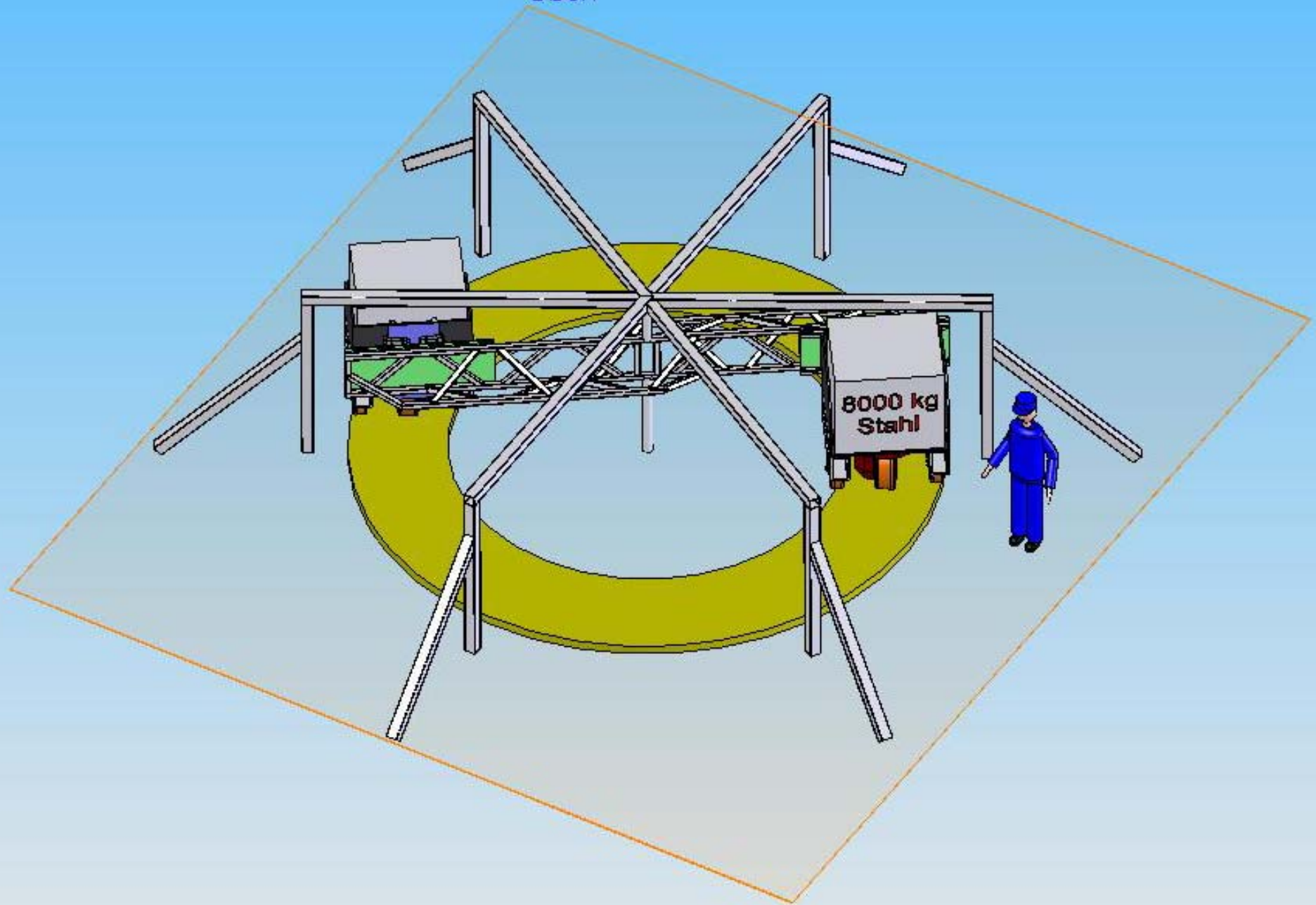

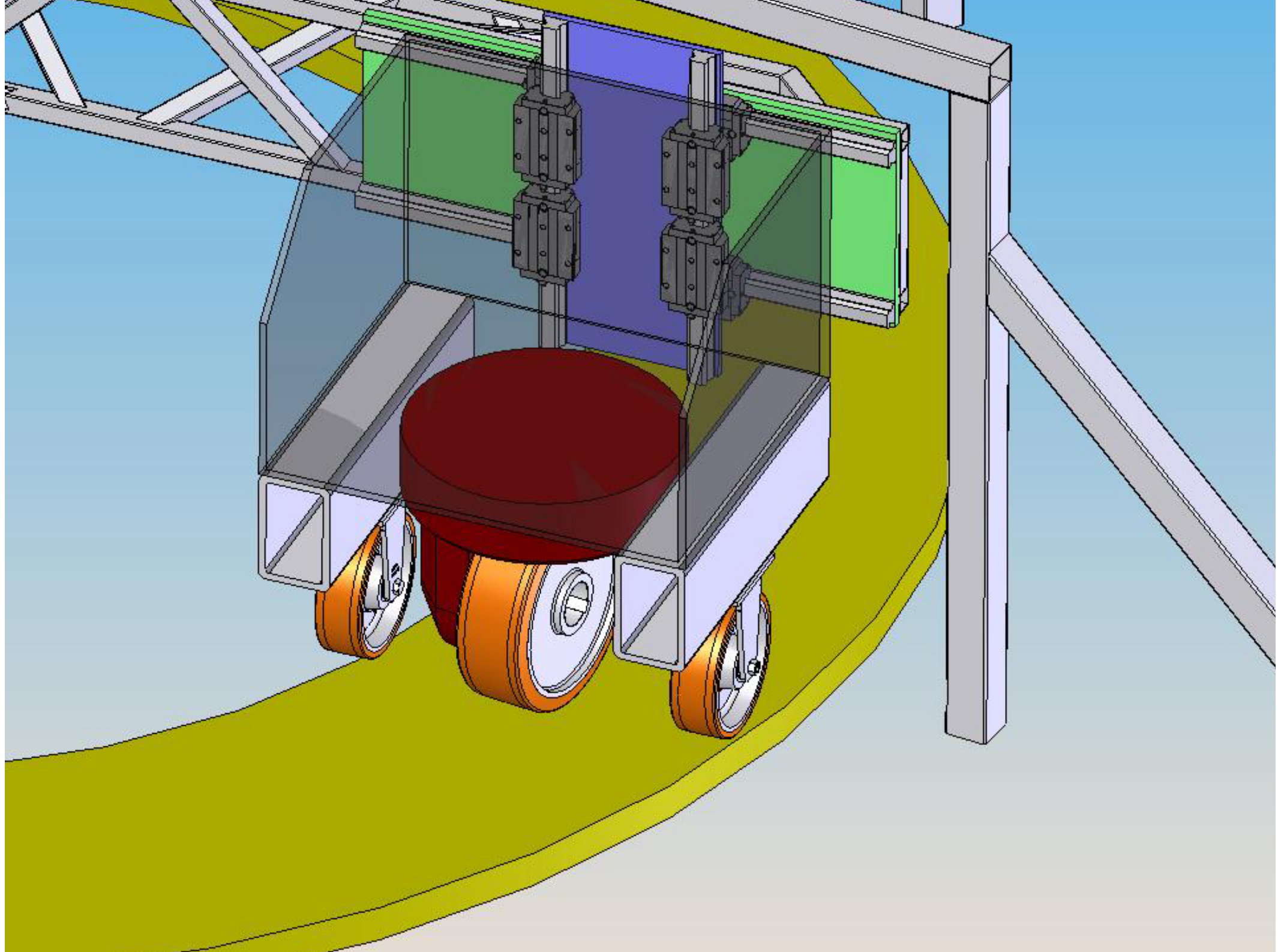

8000 kg
Stahl

